

Elschema PD 250

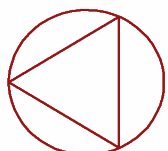
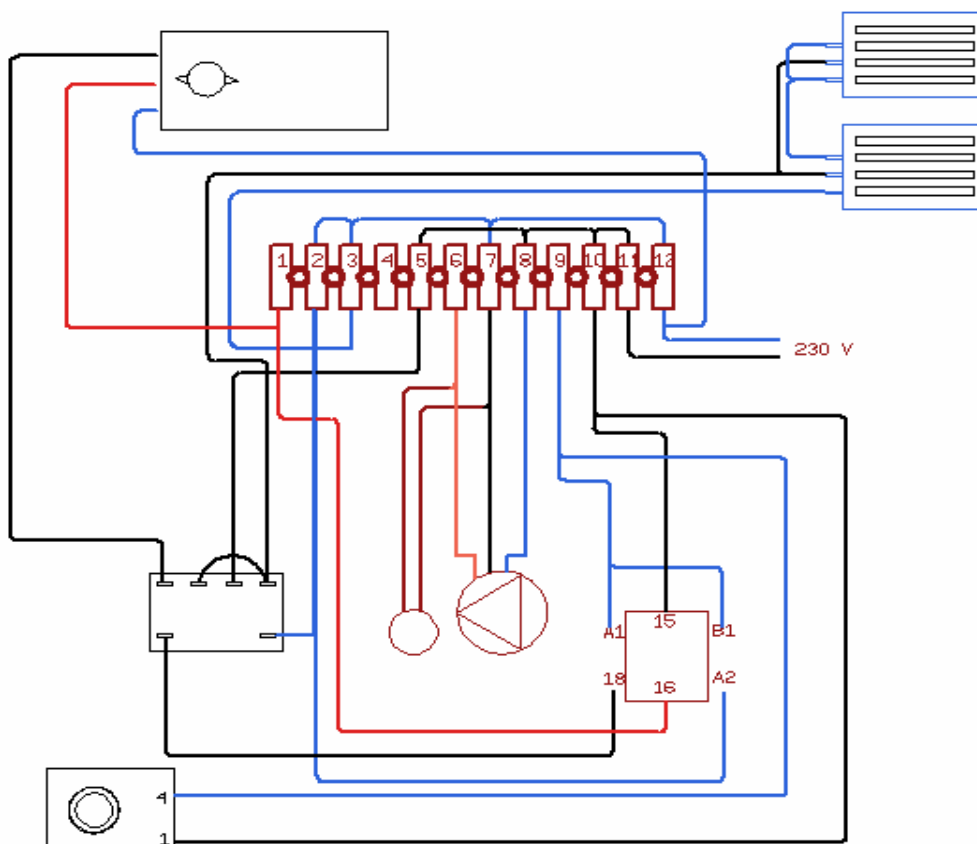

Fläktsymbol

Högfart (normal)

Fläktkabel anslutes enl nedan

Plint 6 Brun
Plint 7 Svart
Plint 8 Blå

Lågfart

Fläktkabel anslutes enl nedan

Plint 6 Blå
Plint 7 Brun
Plint 8 Svart

Normalt levereras PD 250 i högfartsläge, lågfart innebär ca 60% av luftflöde och avfuktningsskapacitet.

Kont fläkt drift (normal)

Fläktkabel blå (normal) eller svart ansluten till plint 8

Fläktstopp via hygrostat

Fläktkabel blå (normal) eller svart flyttas från plint 8 till plint 9

Ljungby Fuktkontroll & Sanering

www.lfs-web.se

kontoret@lfs-web.se 0705-30 72 62